



REGINA MAX

Produção e Acumulação de Água Quente Sanitária

Principais Características

- > Elevada eficiência energética A+;
- > Display digital touch;
- > Controlador integra função solar;
- > Condensador de alta eficiência;
- > Fluido refrigerante: R134a e R290;
- > Apoio elétrico de 1,5 kW;
- > Acumulador em aço inoxidável AISI304 e Duplex S2001;

- > Acumulador com sistema de proteção avançada anti-corrosão;
- > Inclui sonda para coletor solar;
- > 1 ou 2 serpentina auxiliar: várias fontes de calor, tais como sistema solar, recuperador de calor, caldeira a biomassa, gásóleo ou gás. **Altura:**
- 150 L > 1555 mm x Ø 560 mm
- 200 L > 1745 mm x Ø 560 mm
- 300 L > 1870 mm x Ø 640 mm

Descrição do Produto

Bomba de calor de alta eficiência energética para produção e acumulação de água quente sanitária com capacidade de 150, 200 ou 300 L e com *display digital touch*.

Acumulador em aço inoxidável com 1 ou 2 serpentinas para interligação com outra fonte de calor ou sem serpentina.

A transferência de energia do circuito frigorífico é efectuada através de uma serpentina exterior a funcionar como condensador na parede exterior do acumulador.

Modelos e Preços

Código	Modelo
2301-0228	Bomba de Calor Regina Max 150L (Sem Serpentina) R290
2301-0229	Bomba de Calor Regina Max 200L (Sem Serpentina) R290
2301-0219	Bomba de Calor Regina Max 300L (Sem Serpentina) R290
2301-0226	Bomba de Calor Regina Max 200L (1 Serpentina) R290
2301-0221	Bomba de Calor Regina Max 300L (1 Serpentina)
2301-0227	Bomba de Calor Regina Max 300L (2 Serpentinas) R290

Dimensões

Regina Max 150, 200 e 300L SS

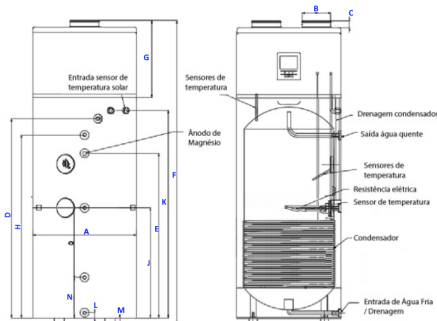

Regina Max 200 e 300L 1S

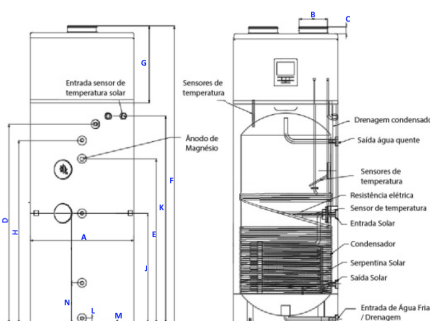

Regina Max 300L 2S

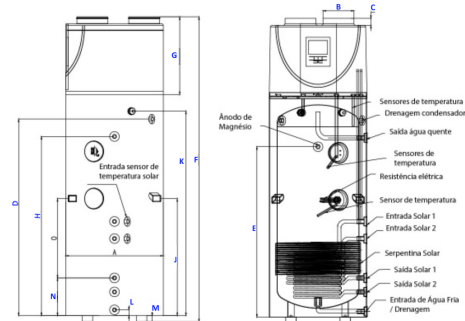

DADOS TÉCNICOS	REGINA MAX 150L SS	REGINA MAX 200L SS	REGINA MAX 300L SS	REGINA MAX 200L 1S	REGINA MAX 300L 1S	REGINA MAX 300L 2S
Pot. Térmica (15-55°C T.amb 20/15°C) (kW)	2,02	2,02	2,02	2,02	2,02	2,02
Potência Resistência Elétrica (kW)	1,5	1,5	1,5	1,5	1,5	1,5
COP (T.amb 20°C) EN16147	4,12	4,12	4,12	4,12	4,12	4,12
Potência Consumida (W)	490 (+1500)	490 (+1500)	490 (+1500)	490 (+1500)	490 (+1500)	490 (+1500)
Corrente Nominal (A)	2.16 (+6.5)	2.16 (+6.5)	2.16 (+6.5)	2.16 (+6.5)	2.16 (+6.5)	2.16 (+6.5)
Corrente Máxima (A)	3.2 (+6.5)	3.2 (+6.5)	3.2 (+6.5)	3.2 (+6.5)	3.2 (+6.5)	3.2 (+6.5)
Alimentação Elétrica (V/Hz)	230/50	230/50	230/50	230/50	230/50	230/50
Potência Máx. Consumida (W)	700 + 1500 (Resistência)					
Caudal de Ar (m3/h)	450	450	450	450	450	450
Temperatura Máxima A.Q.S. (°C) Sem Resistência	60	60	60	60	60	60
Temperatura Máxima Água (°C)	70	70	70	70	70	70
Temperatura Mínima Água (°C)	5	5	5	5	5	5
Potência Sonora (dB/A)	55	55	58	55	58	58
Nível de protecção	IPX1	IPX1	IPX1	IPX1	IPX1	IPX1
ERP						
Classe Energética	A+	A+	A+	A+	A+	A+
Perfil de Consumo	L	L	XL	L	XL	XL
Eficiência energética (%)	111	111	111	111	111	111
TERMOACUMULADOR						
Volume (lts)	150	200	300	200	300	300
Nº Permutadores Serpentina	-	-	-	1	1	2
Construção - Aço Inox	Duplex S2001	Duplex S2001	Duplex S2001	Duplex S2001	AISI304	Duplex S2001
Pressão Máx. Funcionamento (MPa)	1,0	1,0	1,0	1,0	1,0	1,0
Pressão Nominal Funcionamento MPa)	0,6	0,6	0,6	0,6	0,6	0,6
CIRCUITO FRIGORÍFICO						
Tipo de Compressor	Rotativo	Rotativo	Rotativo	Rotativo	Rotativo	Rotativo
Fluido Frigorigéneo	R290	R290	R290	R290	R134a	R290
Quantidade de Fluido Frigorigéneo (g)	150	150	150	150	800	150
Pressão Máxima Sucção / Descarga(MPa)	1,0 / 2,5	1,0 / 2,5	1,0 / 2,5	1,0 / 2,5	1,0 / 2,5	1,0 / 2,5
PESO E DIMENSÕES						
Peso líquido (kg)	90	95	100	95	105	105
A (mm)	Φ560	Φ560	Φ640	Φ560	Φ640	Φ640
B Diâmetro (mm)	Φ177	Φ177	Φ177	Φ177	Φ177	Φ177
C (mm)	40	40	40	40	40	40
D (mm)	935	1125	1230	1125	1230	1230
E (mm)	380	1030	980	1030	980	980
F Altura (mm)	1555	1745	1870	1745	1870	1870
G (mm)	445	445	475	445	475	475
H (mm)	835	1025	1000	1025	1000	1000
J (mm)	600	600	680	600	680	680
K (mm)	980	1170	1280	1170	1280	1280
L (mm)	32.5	32.5	32.5	32.5	32.5	32.5
M (mm)	35	35	35	35	35	35

